

Description and Working Principle

VAD-type Diverter Valves are suitable for use in pneumatic conveying lines for handling any type of product in powder or granular form. Activation of the actuator makes it possible to change the direction of the material flow. Surface treatment is available to make the valves suitable for operation with different materials.

VAD-type Diverter Valves guarantee minimum pressure loss and contamination-free, pressure-proof operation. The range suits common pipe standards used for pneumatic conveying. Internal sealing of the aluminium-cast body is achieved through low friction gaskets.

Beschreibung und Funktionsweise

Rohrweichen der Modellreihe VAD eignen sich zum Einbau in pneumatische Fördersysteme zum Handling von Pulvern und Granulaten aller Art. Durch Betätigung des Stellantriebs wird der Materialfluß in eine andere Förderleitung umgeleitet. Gemäß den Einsatzcharakteristiken ist eine Oberflächenbehandlung lieferbar. Die Baureihe ist an die für pneumatische Fördersysteme gängigen Rohrlängendurchmesser angepasst.

Eine wirksame Innenabdichtung des Alugussgehäuses wird durch reibungsarme Flachdichtungen erzielt.

Description et Principe de Fonctionnement

Les aiguillages VAD ont été conçus pour le transport pneumatique des produits pulvérulents et granuleux. La manœuvre de l'actionneur permet le changement de direction du flux de matériau en alimentant différentes lignes de transport. Différents traitements sont disponibles afin de s'adapter aux caractéristiques des matériaux. Les vannes by-pass VAD garantissent une perte de charge minimale et une rétention nulle du produit. La gamme est adaptée aux principaux standards de tube dans le transport pneumatique. L'étanchéité intérieure du corps en fonte d'aluminium est obtenue au moyen de garnitures à basse friction.

Descrizione e Principio di Funzionamento

Il deviatore è concepito per linee di trasporto pneumatico per il convogliamento di qualsiasi tipo di prodotto, in forma di polvere o granulare. L'attuatore consente la commutazione della valvola e quindi la deviazione del flusso di materiale su una diversa linea di produzione. È possibile anche il trattamento superficiale per rendere la valvola adatta ai diversi materiali. Le valvole deviatrici VAD garantiscono una minima caduta di pressione e l'assenza di contaminazioni. La gamma si adatta ai formati di tubo più comunemente utilizzati nel trasporto pneumatico. La tenuta interna è garantita da guarnizioni a basso attrito, il corpo è realizzato in fusione di alluminio.

Features and Benefits

- Low weight
- Compact overall dimensions

Technische Merkmale und Benutzervorteile

- Geringes Eigengewicht
- Kompakte Einbaumaße

Caractéristiques et Avantages

- Faible poids
- Compacité

Caratteristiche e Vantaggi

- Peso e dimensioni complessive contenuti

Technical Features

- Operating Temperature:
-20° C ▷ 80° C
- Operating Pressure:
max. 2.5 bar (36 psi)

Technische Daten

- Betriebstemperatur:
-20° C ▷ 80° C
- Betriebsdruck:
max. 2,5 bar

Détails Techniques

- Température d'exercice:
-20° C ▷ 80° C
- Pression d'exercice:
max. 2,5 bar au maximum

Caratteristiche Tecniche

- Temperatura di esercizio:
-20° C ▷ 80° C
- Pressione di esercizio:
max. 2,5 bar

For any further technical specs refer to Technical Catalogue.

Weitere technische Details siehe Technischer Katalog.

Pour tout complément d'informations consulter le catalogue technique.

Per ulteriori specifiche tecniche consultare il catalogo tecnico

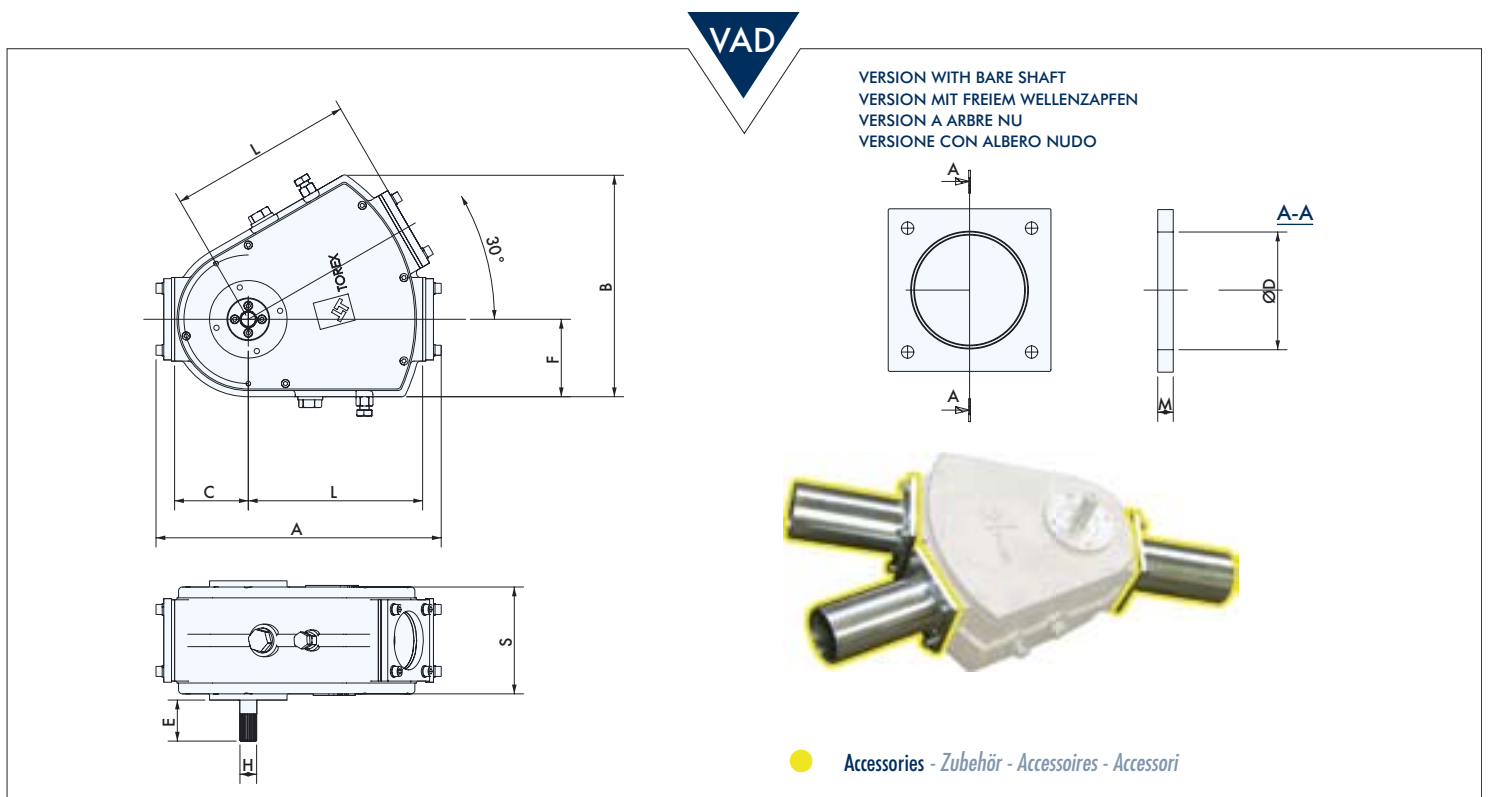

TYPE	D NOM. [inches]	D NOM.	L	A	B	C	E	F	H DIN 5482	S	kg	TYPE	Ø D NOM. [inches]	Ø D	M
VAD 050	1 1/2"	50	170	289	224	75	52.5	80	Toothing Verzahnung Denture Dentatura 22x19	122	10.5	VAD 050	1 1/2"	48	10
VAD 080	2 1/2"	80	225	368	287	95	52.5	100		135	17.5	VAD 080	2 1/2"	76	10
VAD 100	3 1/2"	100	240	393	311	105	52.5	110		155	21.0	VAD 100	3 1/2"	102	10

Dimensions in mm

Design notes: Manufactured entirely in aluminium with the option of nickel-plating, the valve is activated either manually or by means of a pneumatic or an electric motor-operated actuator. A series of anti-friction gaskets ensures perfect sealing. Stub pipes are used for connecting the valve to the line.

Anmerkungen: Komplett aus Aluminium hergestellt mit der Option der Vernickelung; wird entweder manuell oder über elektropneumatischen bzw. elektromotorischen Stellantrieb betätigt. Der dichte Sitz wird durch eine Reihe von abriebsresistenten Dichtungen gewährleistet. Stutzen für den Anschluß an vorhandene Rohrleitungen gehören zur Grundausstattung.

Notes de fabrication: Fabriquée entièrement en aluminium, avec la possibilité d'un traitement superficiel de nickelage, elle est commandée soit manuellement, soit avec un actionneur pneumatique ou électromécanique. L'étanchéité est garantie par une série de joints anti-friction. Équipée de raccords avec les tuyauteries existantes

Note costruttive: costruita interamente in alluminio, con la possibilità di un trattamento superficiale di nichelatura, viene azionata manualmente, con attuatore pneumatico o motorizzato. La tenuta è assicurata da una serie di guarnizioni anti-attrito. È dotata di tronchetti per il raccordo con le tubazioni esistenti.

Coupling Actuators - Antriebskompatibilität - Accouplements d'Actionneurs - Abbinamenti Attuatori

CP101

Pneumatic Actuator
Elektropneumatischer Antrieb
Actionneur Électropneumatique
Attuatore Elettropneumatico



Operating Pressure
Arbeitsdruck
Pression d'Exercice
Pressione di Esercizio } 2 ÷ 7 bar

3.3 kg

AE40A11

Electric Swivel Drive
Elektromotorischer Stellantrieb
Actionneur Électromécanique
Attuatore Elettrico



0.18 kW
 IP 55
 50 Hz - 230/400 Volt

Revolution
Umdrehung
Rotation
Rotazione } 90° in 0.6"

8 kg

CM4

Lever for Manual Actuator
Handhebel
Actionneur Manuel
Attuatore Manuale



1.5 kg

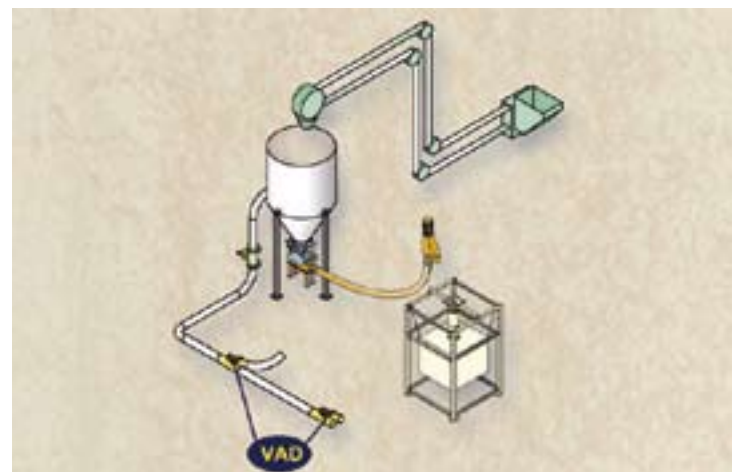



TOREX S.p.A.
Via Canaletto, 139/a
I - 41030 S. Prospero s/S. (MO) - ITALY

Tel. : +39 059 80 80 811
Fax : +39 059 90 82 04

torex@torex.it
www.torex.it

Further Products - Weitere Produkte - Autre Production - Altra Produzione

